



# **BASIS**

## **MESH**



Bedienungsanleitung  
Operating Instructions  
Guide d'utilisation  
Kullanım Kılavuzu

TCC-The Chair Company ürününü tercih ettiğiniz için teşekkür ederiz.

Basis Mesh modelini daha iyi tanımanız ve fonksiyonlarını öğrenmeniz için bu kılavuzu hazırladık.

# deutsch

## 1. Kinematik

Permanentkontaktmechanik (Basis Mesh 14, 18, 30)

Synchronmechanik (Basis Mesh 16, 20, 40)

Linker Hebel unterhalb der Sitzfläche nach unten: Arretierung der Rückenlehne in 5 Positionen möglich (Basis Mesh 14, 18, 30).

Arretierung der Synchronmechanik (Basis Mesh 16, 20, 40) in 5 Positionen möglich. Hebel nach oben: Lösen der Mechanik für dynamisches Sitzen (Basis Mesh 14, 16, 18, 20, 30, 40).

## 2. Sitzhöhenverstellung

Zur stufenlosen Höhenverstellung der Sitzfläche ziehen Sie den Bedienungshebel rechts unter der Sitzfläche nach oben.

**Achtung!** Arbeiten bzw. Austausch an Gasfedern nur durch eingewiesenes Personal.

## 3. Gewichtseinstellung

Den Regler zur Gewichtseinstellung finden Sie vorne unter der Sitzfläche. Drehen Sie ihn nach links, um eine leichtere Einstellung zu erreichen; nach rechts gedreht, wird die Mechanik schwergängiger.

## 4. Armlehneneinstellungen

**Basis Mesh 14, 16, 18, 20, 30, 40**

A-Armlehnen feststehend, nicht verstellbar

MFA-Armlehnen, höhenverstellbar

Durch Betätigen der Drucktaste an der Außen- seite der Armlehnen, unterhalb der Auflage, können diese in der Höhe eingestellt werden.

## 5. Rollen

Rollen nach DIN EN 12 5 29 – lastabhän-  
gig gebremst

Für textile Böden: Die Räder der Rollen sind auf der gesamten Oberfläche gleichfarbig.

Für harte Böden: Der weiche Laufring ist andersfarbig.

## 6. Pflege

Die Reinigung der Polsterteile kann mit handelsüblichen Polsterreinigungsmitteln erfolgen.

## 7. Benutzerhinweis

Diesen Bürodrehstuhl nur bestimmungsgemäß unter Beachtung der allgemeinen

Sorgfaltspflicht benutzen. Bei Verwendung als Aufstiegshilfe, Sitzen auf Armlehnen oder anderweitig besteht Unfallgefahr.

# english

## 1. Kinematic

Permanent Contact Mechanism (Basis Mesh 14, 18, 30)

Synchronous Mechanism (Basis Mesh 16, 20, 40)

Press the lever on the left side underneath the seat downwards: Latches the back in 5 positions (Basis Mesh 14, 18, 30), the synchronous mechanism (Basis Mesh 16, 20, 40) in 5 positions. Press the lever upwards: Releases the mechanism for “dynamic sitting” (Basis Mesh 14, 16, 18, 20, 30, 40).

## 2. Seat height adjustment

To raise or lower the height of the seat

on an infinitely variable scale, pull adjustment lever on the right side underneath the seat upwards.

**Caution!** The pneumatic springs should be repaired or replaced by trained personnel only.

### 3. Weight adjustment

The weight adjustment regulator is located at the front beneath the seat. Turn it to the left to obtain a light setting, or to the right to tighten the mechanism.

### 4. Armrest adjustments

Basis 14, 16, 18, 20, 30, 40

A-Armrests fixed, not adjustable

MFA-Armrests, height adjustable

Push the button on the outside of the armrest underneath the pad to adjust the height of them.



## 5. Castors

Castors as per DIN EN 12 5 29 – with load controlled braking mechanism.

For textile floors: the wheels of the castors are uni-coloured over the whole surface.

For hard floors: the soft tread of the wheel is of a different colour.

## 6. Cleaning

Upholstery parts can be cleaned by means of the appropriate commercial detergents for upholstery.

## 7. Considerations for use

Only use this office swivel chair in accordance with the intended by respecting the general duty of care. Danger of accident exists in the case of use as

an ascent assistance, sitting on armrests  
or other improper use.

# français

## 1. Cinématique

Mécanisme de contact permanent  
(Basis Mesh 14, 18, 30)

Mécanisme synchrone (Basis Mesh 16,  
20, 40)

Levier qui se trouve à gauche sous l'assise vers le bas: Dossier blocable en cinq positions (Basis Mesh 14, 18, 30), blocage du mécanisme synchrone (Basis Mesh 16, 20, 40) possible en cinq positions. Levier vers le haut: Déclenchement du mécanisme pour une position assise dynamique (Basis Mesh 14, 16, 18, 20, 30, 40).

## 2. Réglage en hauteur de l'assise

Pour la réglage continu de la hauteur de l'assise, actionnez vers le haut le levier qui se trouve à droite sous l'assise.

**Attention!** Les lifts à gaz ne doivent être manipulés ou changés que par des spécialistes.

## 3. Réglage en fonction du poids

Vous trouvez le régulateur en fonction du poids sous l'assise, à l'avant. Tournez-le vers la gauche pour un réglage doux, vers la droite pour un réglage plus dur.

## 4. Réglages des accoudoirs

**Basis Mesh 14, 16, 18, 20, 30, 40**

Accoudoirs en A fixes, ne pas réglables

Accoudoirs en MFA, réglables en hauteur

En appuyant le bouton situé à l'extérieur des accoudoirs sous la manchette, les accoudoirs peuvent être réglés en hauteur.

## 5. Type des roulettes

Roulettes selon les normes DIN EN 12 5 29 – avec un mécanisme de freinage contrôle en charge.

Pour moquettes: les roues des roulettes sont d'une couleur unie sur toute la surface.

Pour sols durs: la partie souple de la roulette est d'une couleur différente.

## 6. Entretien

Le nettoyage des rembourrages se fait aisément avec des produits de nettoyage courants.

## 7. Instructions d'utilisation

N'utilisez ce siège de bureau qu'en conformité avec les consignes courantes d'utilisation. Un danger d'accident existe

lors de toute utilisation anormale du siège, comme s'asseoir sur les accoudoirs, utiliser le siège comme support de montée ou autre usage abusif.

# türkçe

## 1. Mekanizma

Permanent Kontakt (Basis Mesh 14, 18, 30)

Senkron (Basis Mesh 16, 20, 40)

Kilitlemek için koltuğun sol alt kısmındaki kolu aşağıya doğru itiniz. 5 pozisyonda mekanizmayı kilitlemek mümkündür.

(Basis Mesh 14, 18, 30). Dinamik bir oturma için mekanizma kolunu yukarı doğru çekiniz ve mekanizmayı açınız. (Basis Mesh 14, 16, 18, 20, 30, 40).

## 2. Oturak yükseklik ayarı

Oturak yüksekliğini kademersiz olarak ayarlamak için koltuğun sağ alt tarafındaki kolu kullanınız.

**Dikkat!** Amortisör tamiri veya deęişimi, firma teknik personeli tarafından yapılmalıdır.

### 3. Aęırlık ayarı

Bireysel aęırlık ayarı koltuk altında orta kısımda bulunmaktadır. Arkalıęı yumuşatmak için silindir Őeklindeki regelatörü sola, sertleştirmek için ise saęa doęru çevirin.

### 4. Kolçak ayarı (Basis Mesh 14, 16, 18, 20, 30, 40)

A kolçaklar, sabittir ve ayarlanmaz. MFA kolçaklarda, yanlardaki butonu yukarıya çekerek kolçak yükseklięini ayarlayınız. Kolçak üstü pedlerin açısını ayarlamak için pedleri saęa-sola döndürünüz.



## 5. Tekerlekler

DIN EN 12 5 29 normuna uygun ve ağırlığa duyarlı fren sistemine sahiptir.

Halı zemin için: tekerleğin tüm rengi siyahtır.

Sert zemin için: tekerleğin dış kısmı farklı renktedir.

## 6. Temizleme

Döşemeli kısımlar döşeme için uygun deterjanlar ile temizlenebilir.

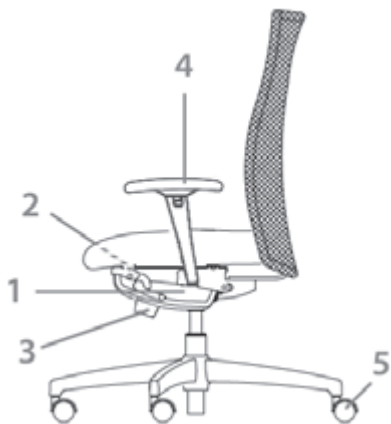



scan  
for  
product  
pages



TCC-THE CHAIR COMPANY  
BÜRO KOLTUK SANAYİ VE  
TİC. A.Ş.

[www.tcc.com.tr](http://www.tcc.com.tr)

