

TEKNİK ÖZELLİKLER ve FONKSİYONLAR

1. ÖLÇÜLER

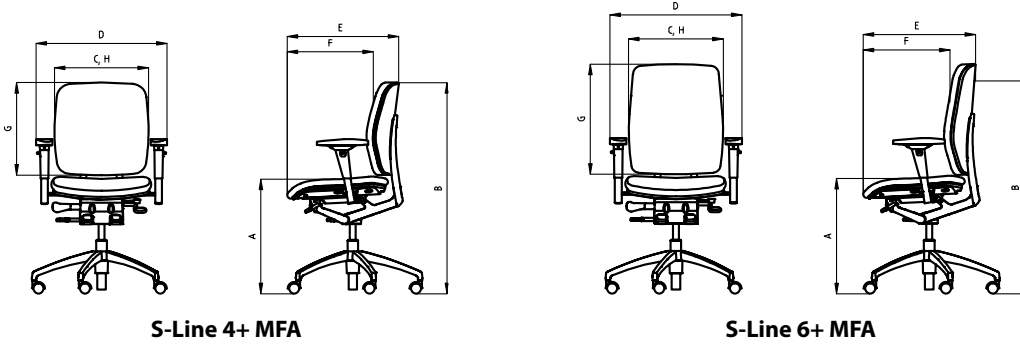

S-Line 4+ MFA

S-Line 6+ MFA



| Ölçüler (cm) | Toplam genişlik D ⁰⁰⁰ | Toplam derinlik E ⁰ | Toplam yükseklik B [^] | Oturak yüksekliği A [*] | Oturak genişliği C | Oturak derinliği F [#] | Arkalık yüksekliği G | Arkalık genişliği H | Ağırlık (kg) |
|--------------|-------------------------------------|-----------------------------------|------------------------------------|-------------------------------------|-----------------------|------------------------------------|-------------------------|------------------------|--------------|
| S-Line 4+ | 60 | 54 - 57 | 92 - 102 | 47 - 57 | 46 | 43 | 46 - 53 | 44 | 15 |
| S-Line 6+ | 60 | 54 - 57 | 107 - 117 | 47 - 57 | 46 | 43 | 55 - 62 | 44 | 16 |
| S-Line 8+ | 60 | 54 - 57 | 128 - 138 | 47 - 57 | 46 | 43 | 55 - 62 | 44 | 18,5 |
| S-Line 5A | 56 | 62 | 91 | 46 | 48 | 44 | 48 | 44 | 11 |

[^] En alçak pozisyonda, ^{*} DIN normlarına göre üzerinde yük varken, [#] DIN normlarına göre, bel destek noktasına kadar, ⁰ Oturak derinlik ayarı ile 6 cm ilave, ⁰⁰⁰ MFA kolçak derinlik ayarı ile 6 cm ilave

2. MATERYALLER VE OPSİYONLAR

2.1. Mekanizma

S-Line 4+/6+/8+: Siyah boyalı alüminyum hammaddeden oluşan senkron plus mekanizma. 3 pozisyonda kitlenebilir.

2.2. Ayaklar

- Güçlendirilmiş polyamitten oluşturulmuş siyah renkli (beşli) yıldız ayak.

- Alüminyum enjeksiyon ile üretilen polisajlanmış (beşli) yıldız ayak. Opsiyonel olarak toz boya metalik gümüş ve siyah (RAL 9005) renk uygulanabilir.

2.3. Tekerlekler

DIN EN 12529 normuna uygun çift bağlantılı, sert veya yumuşak zemin için opsiyonlar ve ağırlığa duyarlı fren sistemi.

- Sert zemin için : TPU (termoplastik poliüretan) kaplı polipropilen ø65 mm tekerlek.

- Yumuşak zemin için : Polipropilen ø65 mm tekerlek.

2.4. Bekleme Koltukları İskeleti

Çelik boru ve pabuçlu, yüzey siyah (RAL 9005) toz boya veya kromaj kaplamalı (ø25x2 mm). Sert zeminler için keçeli pabuç opsiyonu mevcuttur.

2.5. İstiflenebilme

S-line 5A, 3 adete kadar istiflenebilir.

2.6. Süngerler

- Enjeksiyon poliüretandır ve CFC (kloroflorokarbon) içermez.

Yoğunluk : 48 kg/m³ +/- 3
Oturak süngeri kalınlığı : 48 mm
Arkalık süngeri kalınlığı : 44 mm

2.7. Kapaklar

Desenli siyah polipropilenden üretilmiştir.

2.8. Oturak Eğim ve Derinlik Ayarı

-3° eğim açısı ve 5 pozisyonda kilitlenebilen 50 mm oturak derinlik ayarına sahiptir.

2.9. Bireysel Ağırlık Ayarı

Sağ ön tarafında bulunan silindirik şeklindeki regülatör ile ayarlanır. Kullanıcının ağırlığına göre arkalık salınım sertliği ayarlanabilir. Regülatörü saat yönünde bir kaç tur çevirdiğinizde arkalık salınımı sertleşir, saat yönünün tersine çevirdiğinizde yumuşar.

2.10. Bel Destek Sistemi (Opsiyonel)

S-Line 4+/6+/8+ modellerinde bel destek ayarı opsiyoneldir.

2.11. Kafalık

- Boyunluk polipropilen plastik iskeletlidir.
- Boyunlukta 80 mm. yükseklik ayarı ve 4 farklı açıda eğim ayarı yapılabilir.

2.12. Arkalık Yükseklik Ayarı

S-Line 4+/6+/8+ modellerinde arkalık yükseklik ayarı standarttır.

2.13. Counter Versiyonu (Opsiyonel)

S-Line 4+/6+ modelinde yüksek amortisör ve çember opsiyonel olarak bulunmaktadır.

3. KOLÇAKLAR

MFA Kolçak: Çok fonksiyonlu kromaj kaplı metal kolçak. Kolçak pedleri siyah poliüretandır. 3 pozisyonda (+30° / -30°) dönebilir. Yükseklik ayarı : 8 cm / 8 pozisyon. Derinlik ayarı : 6 cm.

4-D Kolçak: Çok fonksiyonlu polyamit kolçak. Kolçak pedleri siyah poliüretandır. 3 pozisyonda (+30° / -30°) dönebilir. Kolçak üst pedleri ileri geri hareket edebilir. Yükseklik ayarı : 10 cm / 7 pozisyon. Derinlik ayarı : 7 cm.

4. TEKNİK KURALLAR, TESTLER VE KALİTE ONAYLARI

- Çalışma koltukları, TS EN 16139:2013'e uygundur.

- "GS certificate of safety, LGA Nürnberg" e göre test edilmiştir.

- Bekleme koltukları, TS EN 1335-1 ve TS EN 1335-2'ye uygundur.

- ISO 9001 sertifikalıdır.